

## 納入仕様書 データプロジェクター

## ViewLight NP-ME403UJL

## ■主な仕様

		(型名) NP-ME403UJL
方式		3原色液晶シャッター投映方式/ダイクロイックミラーによる光分離/ クロスダイクロプリズムによる合成方式
パネル	サイズ	0.64型 MLA付き(アスペクト比16:10)
	画素数 <sup>※1</sup>	2,304,000画素(1,920×1,200ドット)
投写レンズ	ズーム/フォーカス	手動ズーム(1.6倍)/手動フォーカス
	投写距離比	1.2~2.0:1
	F(wide-Tele)/f値	F:1.5~2.1/f=17.2~27.7mm
光源(ACランプ)	エコモードオフ	225W、240W(ブーストモード <sup>※2</sup> )
	エコモードオン	180W(エコ1)、150W(エコ2) <sup>※9</sup>
ランプ交換時間(目安) <sup>※3</sup>	エコモードオフ	10,000時間、8,000時間(ブーストモード)
	エコモードオン	12,000時間(エコ1)、20,000時間(エコ2)
画面サイズ(投写距離)		30~300型(0.8~12.9m)
色再現性		10ビット カラープロセッシング(約10億7,000万色) <sup>※10</sup>
明るさ <sup>※4※5</sup>	エコモードオフ	4,000lm(ブーストモード)、3,700lm
	エコモードオン	ブーストモード時の約75%(エコ1)、ブーストモード時の約63%(エコ2)
コントラスト比(全白/全黒) <sup>※4※5</sup>		16,000:1
最大表示解像度 <sup>※6</sup>	アナログ信号	1,920×1,200(アドバンスド・アキュブレンド)
	デジタル信号	1,920×1,200(アドバンスド・アキュブレンド)
走査周波数	水平	15~100kHz(RGB:24kHz以上)VESA準拠
	垂直	24~85Hz VESA準拠
台形歪み補正機能 <sup>※7</sup>	水平方向	手動 最大±約30度
	垂直方向	自動/手動 最大±約30度
入力端子	映像	デジタル HDMI タイプA×2(HDCP 1.4)
	音声	アナログ ミニD-Sub 15ピン×1、RCA×1(黄)
出力端子	映像	デジタル HDMIタイプA×2
	音声	アナログ ステレオミニジャック×1、RCA×2(白、赤)
USBポート		ミニD-Sub 15ピン×1(コンピュータ映像入力端子の映像信号を出力) ステレオミニジャック×1(全信号共通)
有線LAN		USB タイプA(USBメモリ用 <sup>※11</sup> /無線LAN用、電源供給5V/1.5A)×1、USB規格 Ver2.0準拠
無線LAN		RJ-45×1(100BASE-TX/10BASE-T対応) USBポート タイプA IEEE802.11b/g/n準拠 (オプションの無線LANユニット NP05LM3を専用ポートに接続)
コントロール端子	PCコントロール	D-Sub 9ピン×1
スピーカ		16Wモノラルスピーカ内蔵
使用環境	動作温度/動作湿度	5~40℃ <sup>※12</sup> /20~80%(結露なきこと)
	保存温度/保存湿度	-10~50℃ / 20~80%(結露なきこと)
電源 <sup>※8</sup>		AC100V 50/60Hz
定格入力電流		3.4A
消費電力	エコモードオフ	335W(ブーストモード <sup>※2</sup> )、315W(エコモードオフ)
	エコモードオン	260W(エコ1)、225W(エコ2)
	スタンバイ時(ネットワーク無効時)	0.2W
	ネットワークスタンバイ時	0.7W
外形寸法	突起部含まず/突起部含む	345(幅)×261(奥行)×104.6(高さ)mm/345(幅)×284.5(奥行)×113.5(高さ)mm
質量		3.6kg
梱包状態(質量/寸法)		5.3kg/450(幅)×390(奥行)×200(高さ)mm
添付品		リモコン(電池付)、電源コード(3m:AC100V国内仕様)、コンピュータケーブル (1.8m:ミニD-Sub 15ピン)、レンズキャップ、レンズキャップ用ストラップ、無線LANユニット用ストラップ <sup>※13</sup> 、ソフトケース、CD-ROM(取扱説明書[詳細版])、取扱説明書[簡易版]、クイックスタートガイド、保証書

※1 有効画素数は99.99%です。

※2 輝度に応じた冷却ファンの制御により、ノーマル時に比べ動作音が大きくなり消費電力も上がります。

また、ご使用の環境によっては、光学部品の寿命が短くなる場合があります。

※3 保証時間ではありません。ランプ交換より先に修理・部品交換が必要になる場合があります。

※4 イメージモードがダイナミックのときの明るさです。プリセットで他のモードを選択すると明るさが低下します。

※5 出荷時における本製品全体の平均的な値を示しており、JIS X6911:2015 データプロジェクターの仕様書様式にそって記載しています。

測定方法、測定条件については、附属書2に基づいています。

※6 パネル解像度を超える入力信号では、入力信号そのままの解像度では表示されません。

※7 電氣的な補正を行っているため、輝度の低下や画質の劣化が現れる場合があります。

※8 高調波電流規格JIS C 61000-3-2適合品です。

※9 最大でエコ1モード相当の電力になります。

※10 入力端子で、USB-A、LANを選択しているときは、フルカラー(約1,677万色以上)となります。

※11 市販されているすべてのUSBメモリの動作を保証するものではありません。

※12 35~40℃は「強制エコモード」になります。

※13 無線LANユニット NP05LM3はオプションです。

■ この装置は、クラスB機器です。(VCCI-B)

■ HDCPとは、HDMIを経由して送信されるデジタルコンテンツの不正コピー防止を目的とする著作権保護用システムのことをいいます。

本機のHDMI入力端子は、HDCP技術を用いてコピープロテクトされているデジタルコンテンツを投写することができます。

ただし、HDCPの規格変更等が行われた場合、HDMI入力端子の映像が表示されないことがあります。

■ この仕様・意匠はお断りなく変更することがあります。

外観図 単位:mm

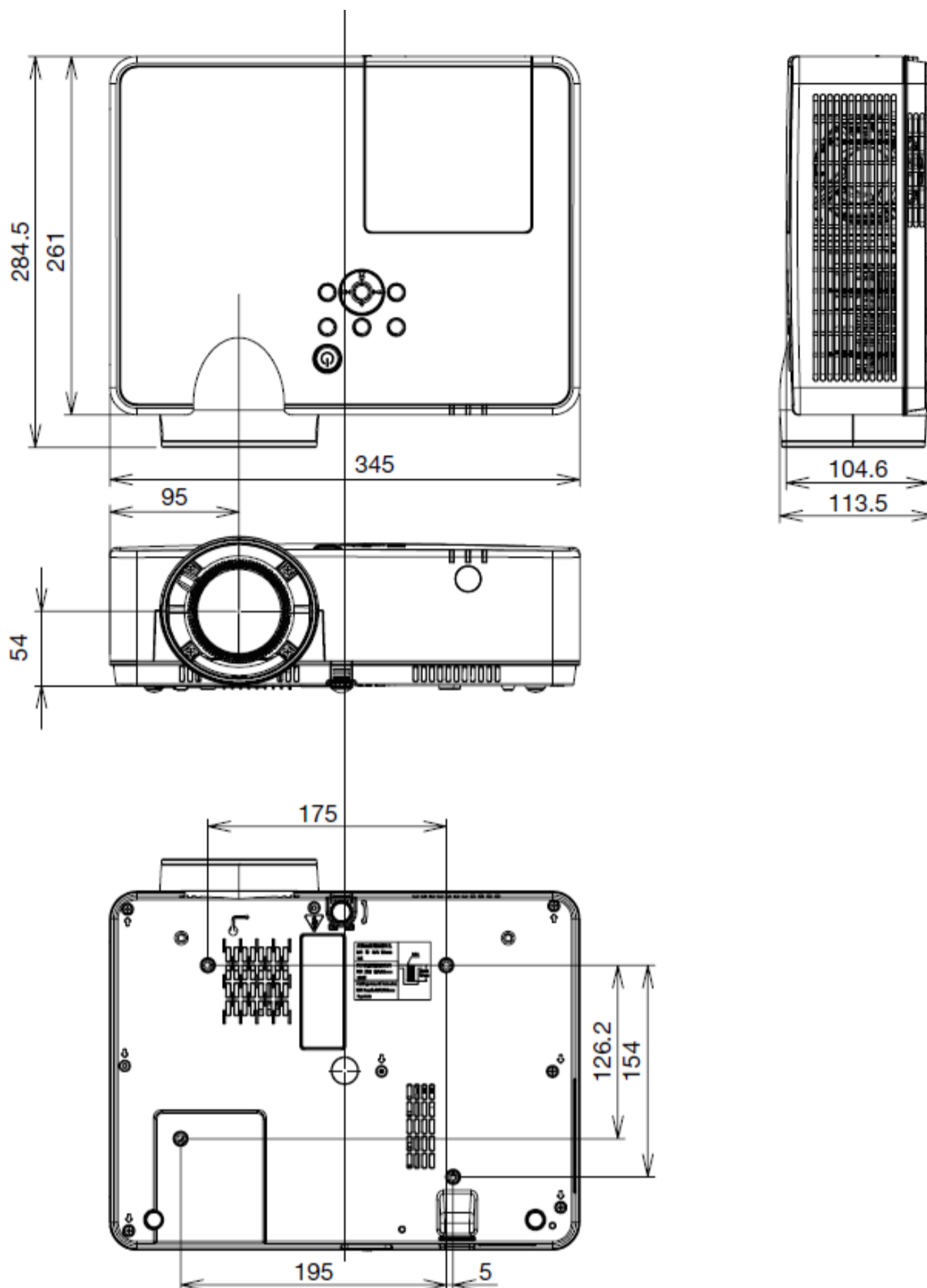

●投写距離とスクリーンサイズ

画面比16:10

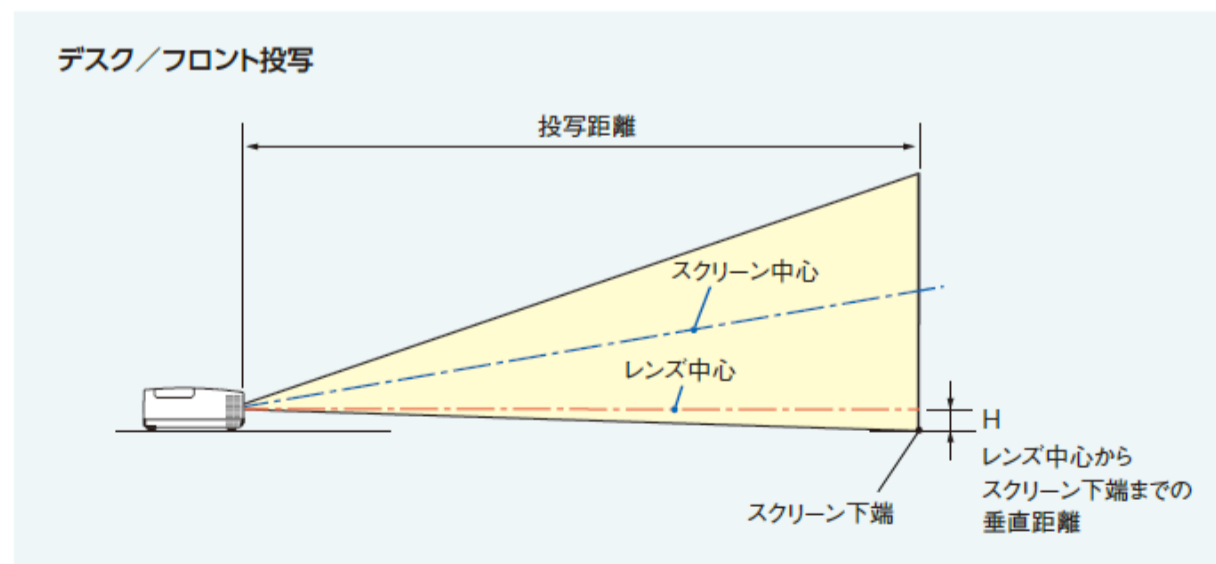

スクリーンサイズ (横×縦)m	投写距離(m)		寸法H (cm)
	ワイド	テレ	
30型(0.7×0.4)	0.75	1.24	4.8
40型(0.9×0.5)	1.01	1.67	6.4
60型(1.3×0.8)	1.55	2.53	9.5
80型(1.7×1.1)	2.08	3.39	12.7
100型(2.2×1.4)	2.61	4.25	15.9
120型(2.6×1.6)	3.15	5.12	19.1
150型(3.2×2.0)	3.95	6.41	23.8
180型(3.9×2.4)	4.75	7.7	28.6
200型(4.3×2.7)	5.28	8.56	31.8
240型(5.2×3.2)	6.35	10.28	38.1
270型(5.8×3.6)	7.15	11.58	42.9
300型(6.5×4.0)	7.96	12.87	47.7

※表の数値は設計値のため誤差が生じる場合があります。