

◆ 本体 外形寸法図

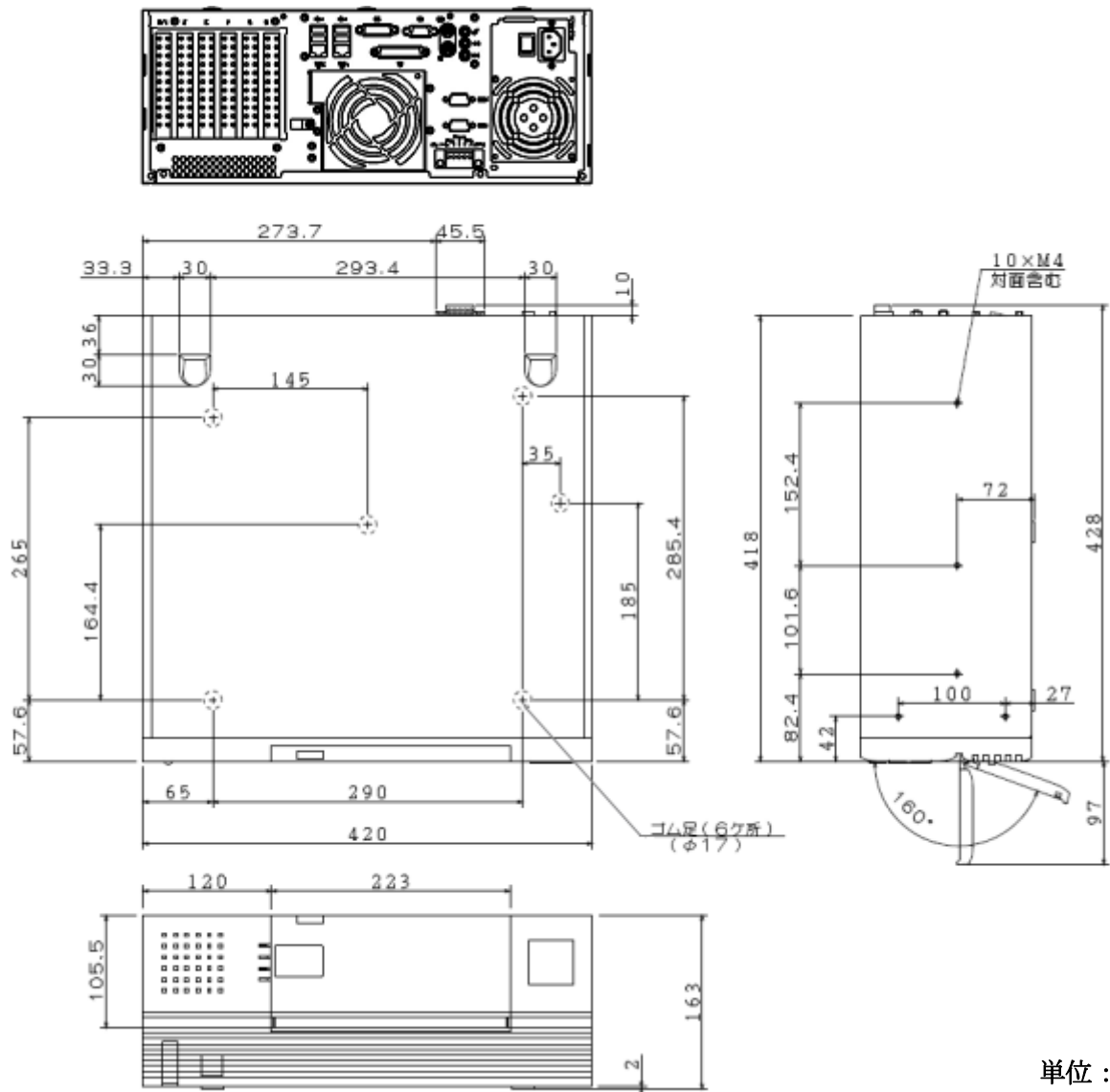

単位 : mm

塗装色 : ミストホワイト (NEC 標準 8510 色)  
 マンセル記号 : 5.5GY7.7/0.1 (ルーフカバー)  
 6.5GY7.5/0.1 (フロントマスク)

◆ 19 インチラック 取付金具(FC-RK002R) 装着時 外形寸法図

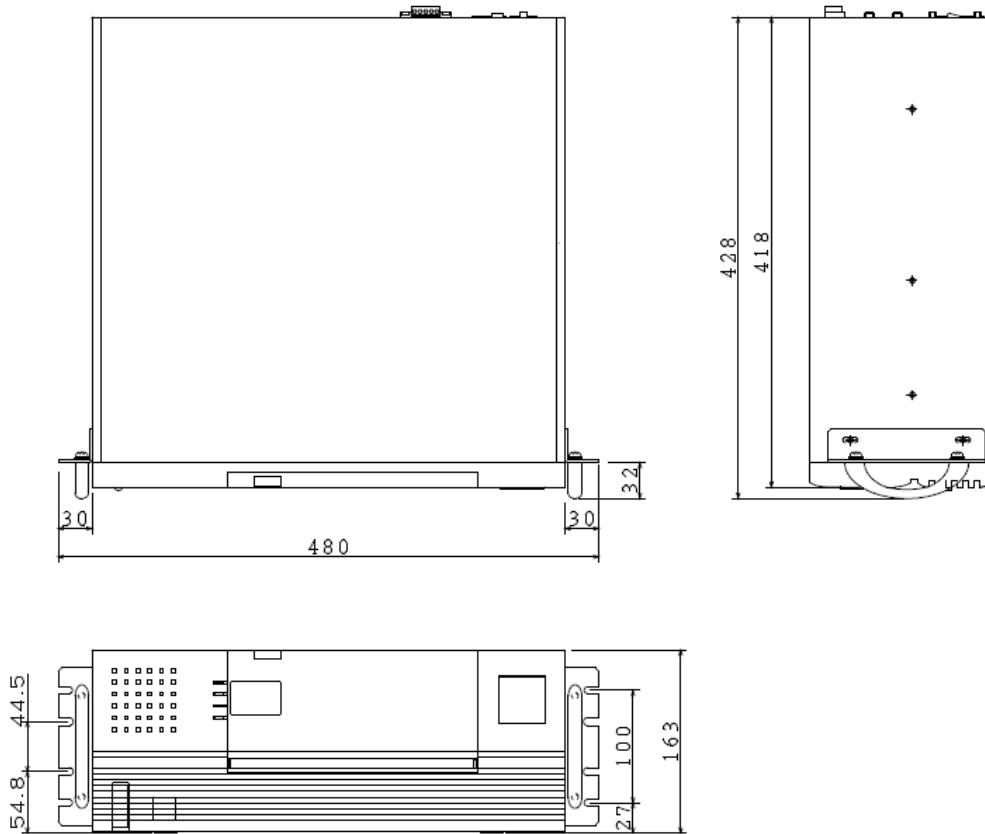

単位：mm

※19 インチラック 取付金具(FC-RK002R)の取付位置は、上下に 4.5mm 変更することができます。

◆ 19 インチラック 取付金具(FC-RK002R)

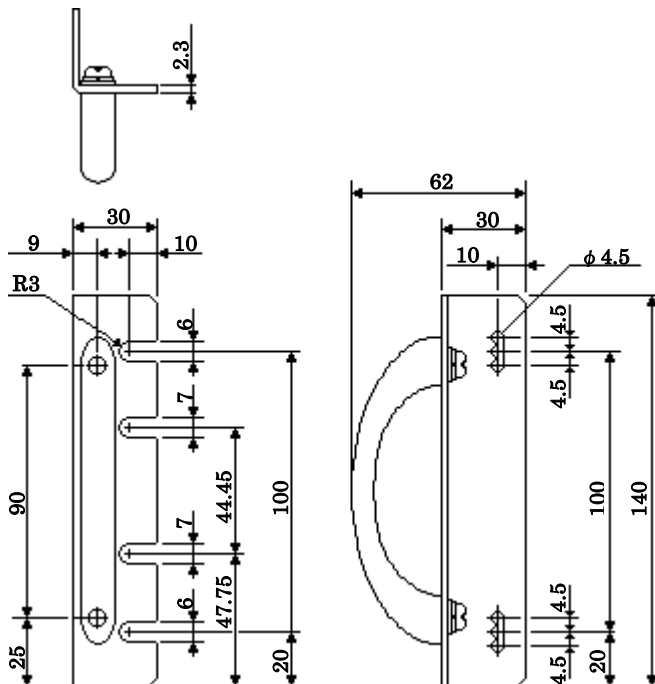

単位：mm  
質量：0.2Kg×2

※19 インチラック 取付金具(FC-RK002R)の取付位置は、上下に 4.5mm 変更することができます。  
(通常はセンターで取り付けてください)

◆ 防塵フィルタ(FC-FL006R) 装着時 外形寸法図

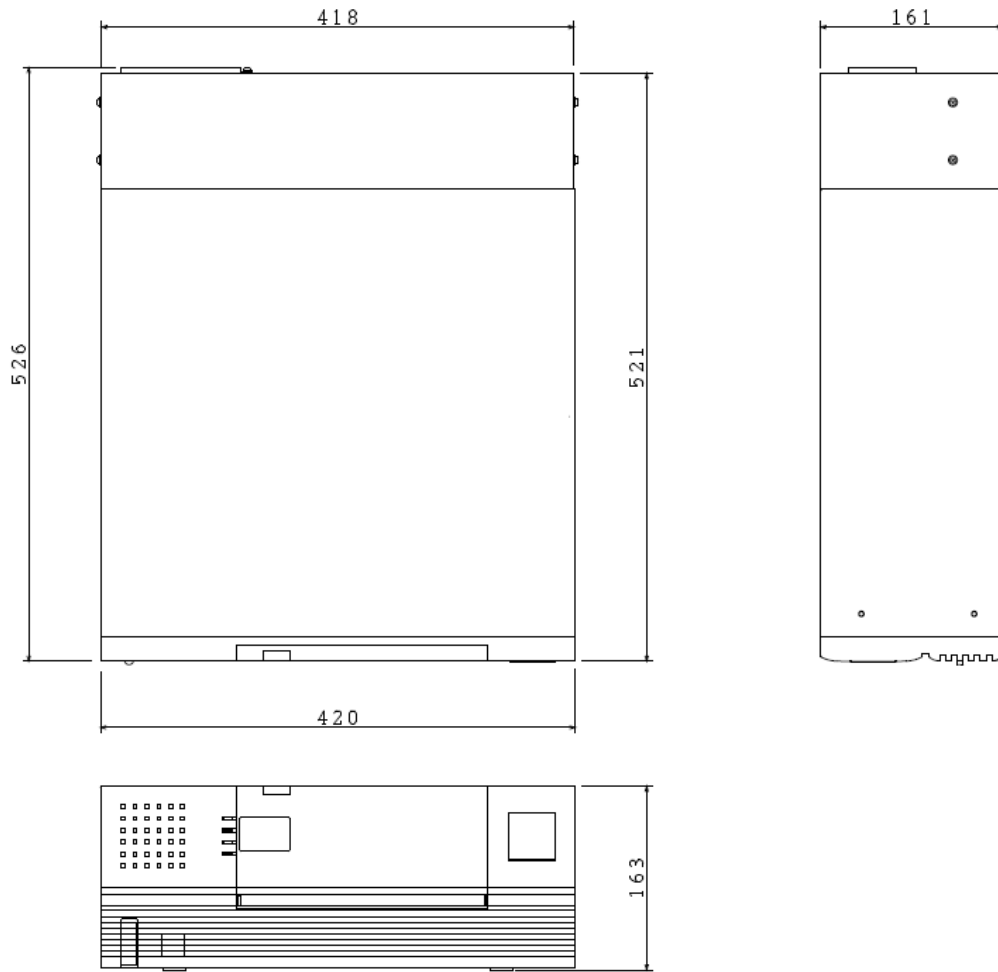

単位 : mm

◆ 防塵フィルタ(FC-FL006R)

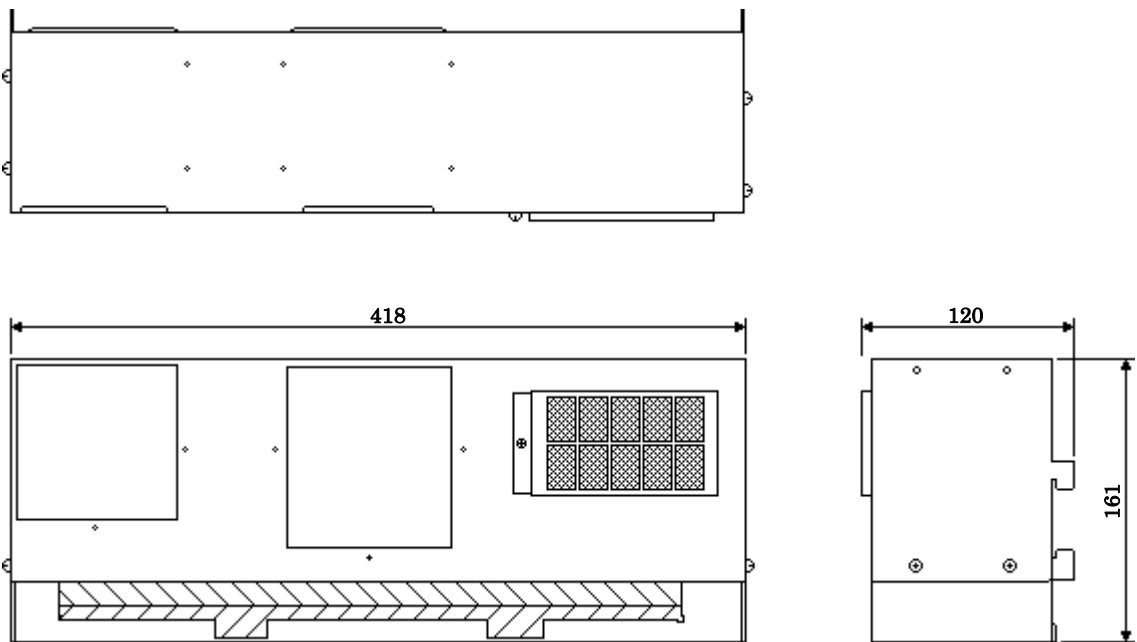

単位 : mm  
質量 : 1.6Kg

◆ キーボード / マウス 外形寸法図

①FC-KB001R (PS/2 キーボード)

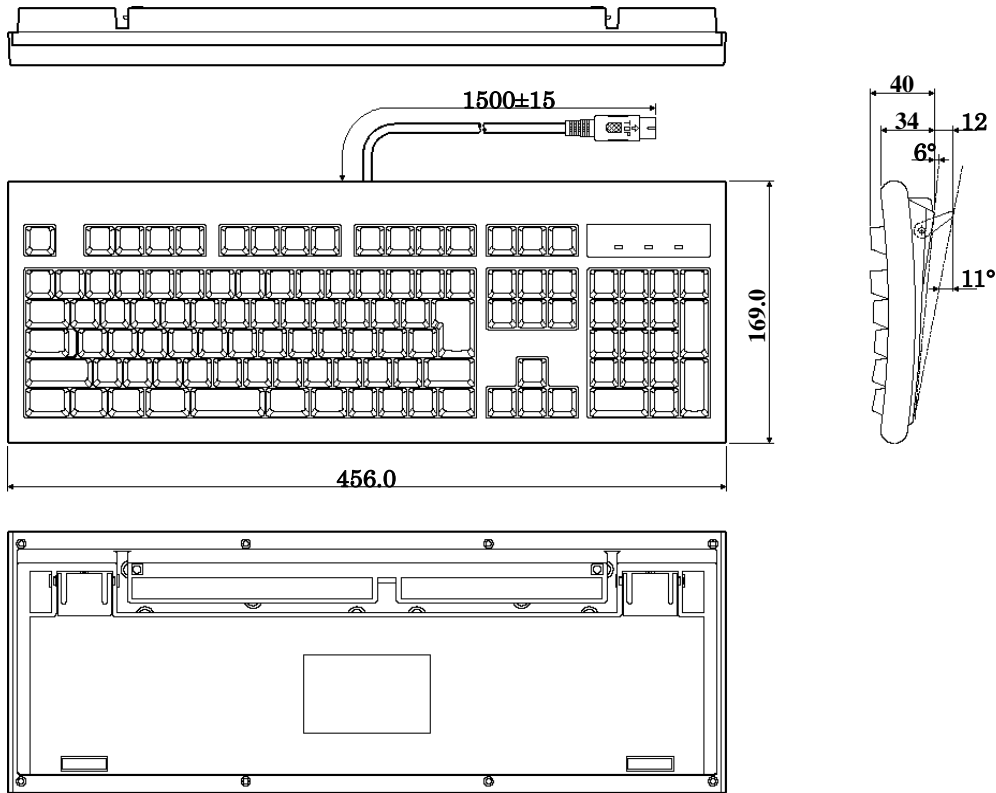

単位 : mm  
質量 : 0.85kg

②FC-KB005 (英語キーボード PS/2)

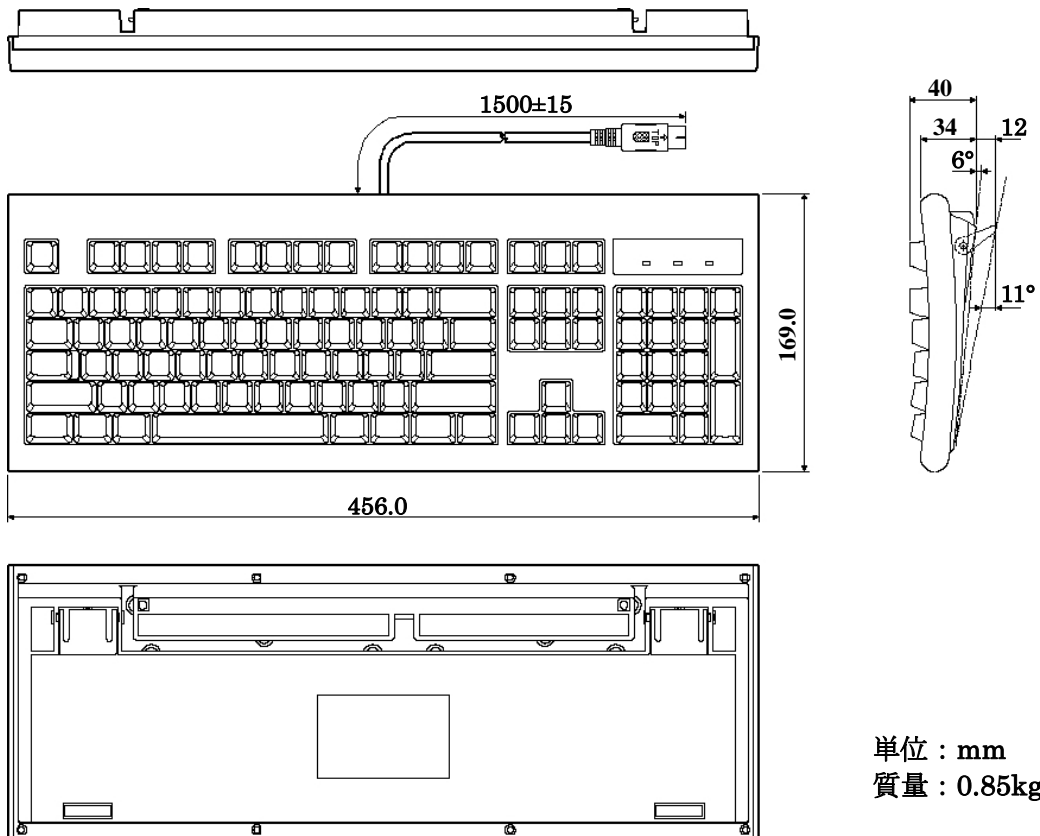

単位 : mm  
質量 : 0.85kg

③FC-KB006 (PS/2 小型キーボード)

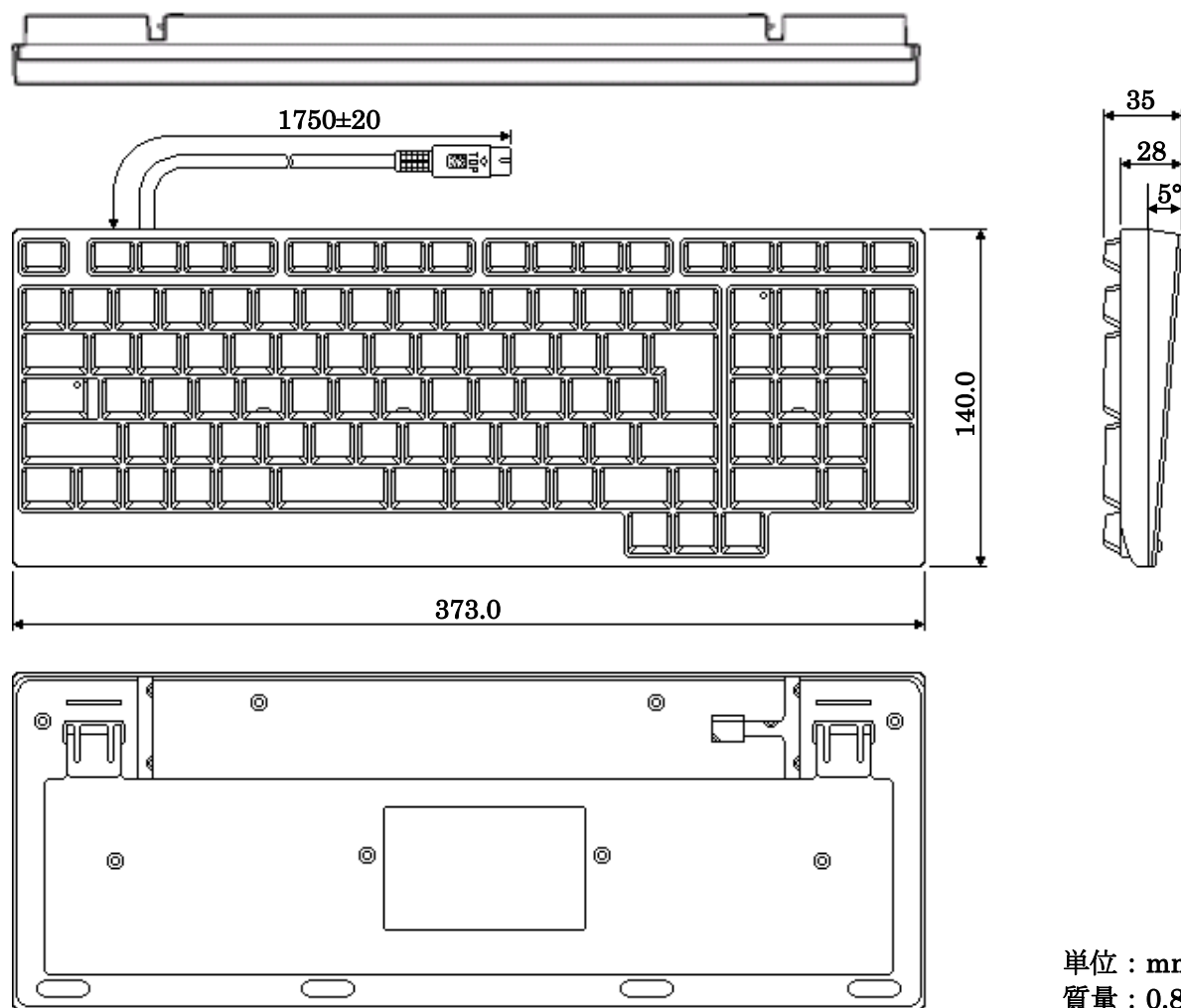

単位 : mm  
質量 : 0.8kg

④FC-MS003 (光学マウス [スクロール機能付き : PS/2])

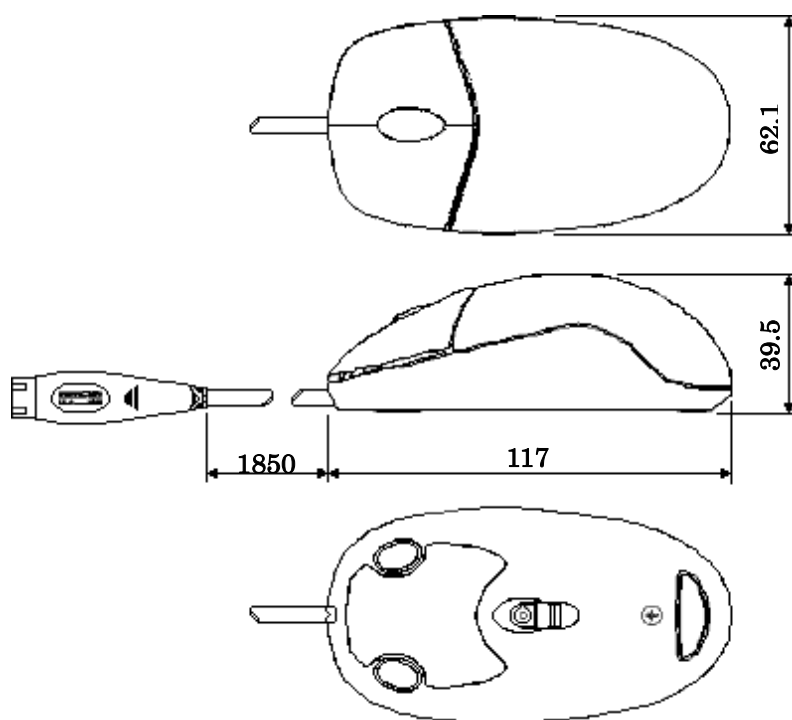

単位 : mm  
質量 : 0.1Kg

◆ RAS ボード用端子台セット (FC-TB001)

①FC-TB001

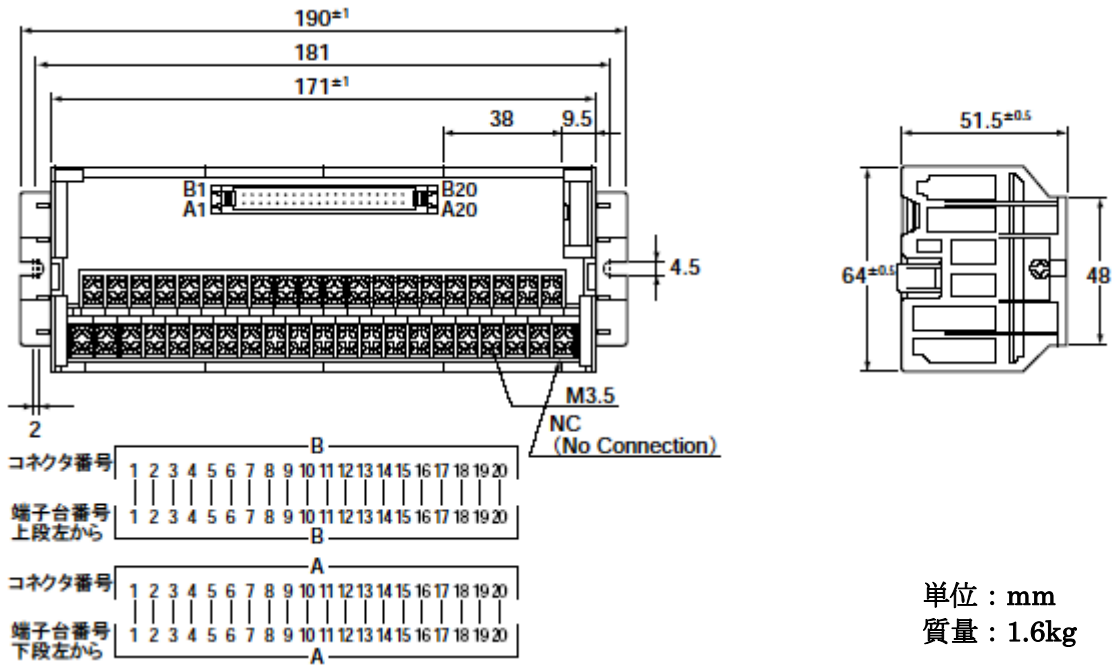

【固定方法】

⇨部にM4相当のネジで固定することができます。

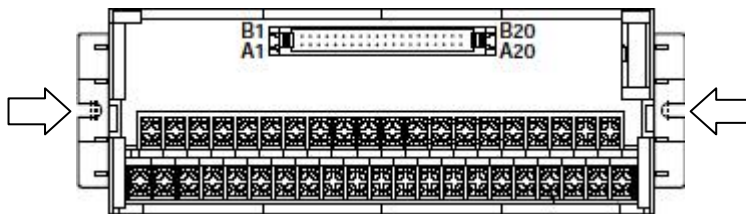

端子台を固定するネジ穴は、下記寸法のように加工してください。

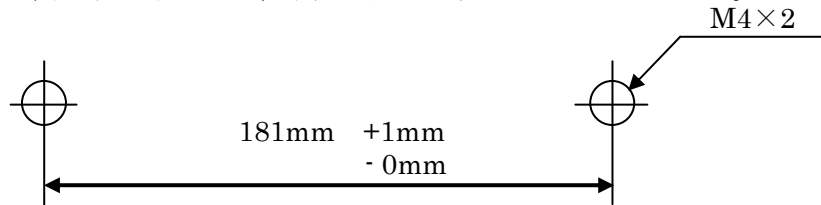

②FC-TB004

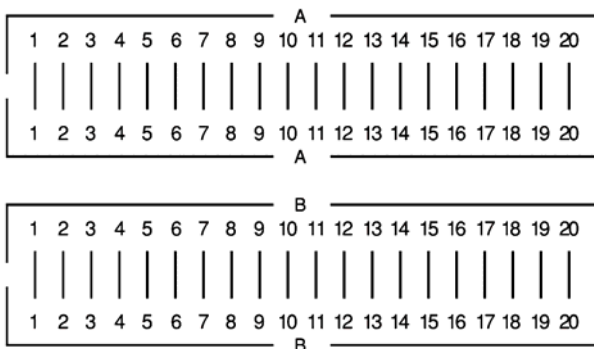
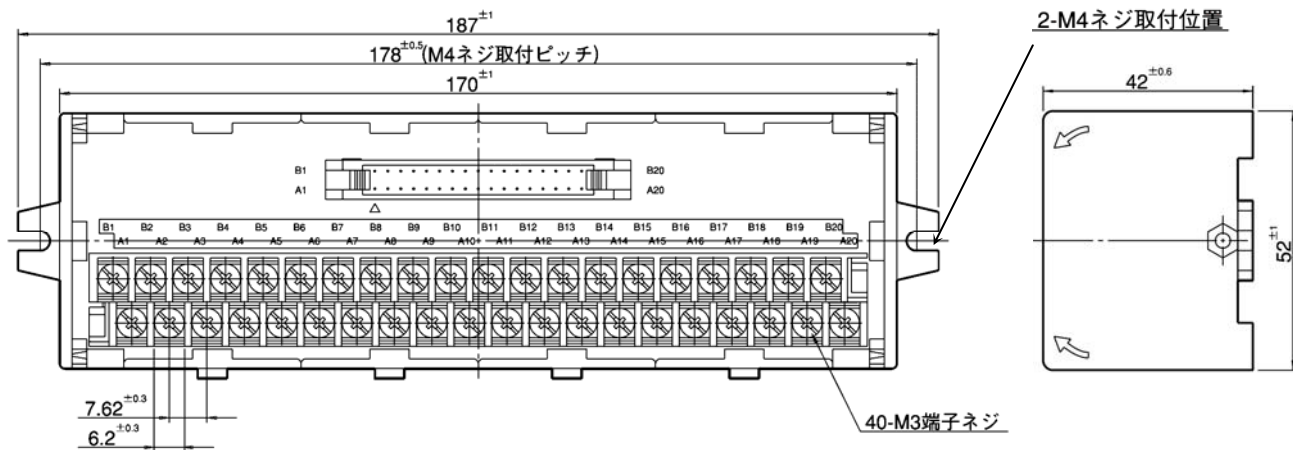

単位 : mm  
質量 : 1.6Kg

【固定方法】

⇨部にM4相当のネジで固定することができます。

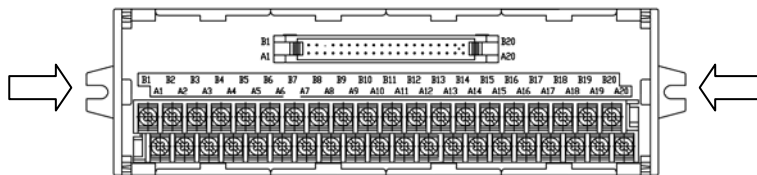

端子台を固定するネジ穴は、下記寸法のように加工してください。

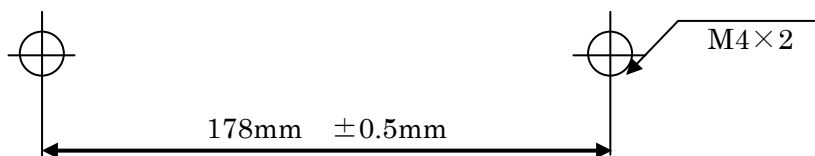

◆ 外付 DVD スーパーマルチドライブ(FC-DV002UB)

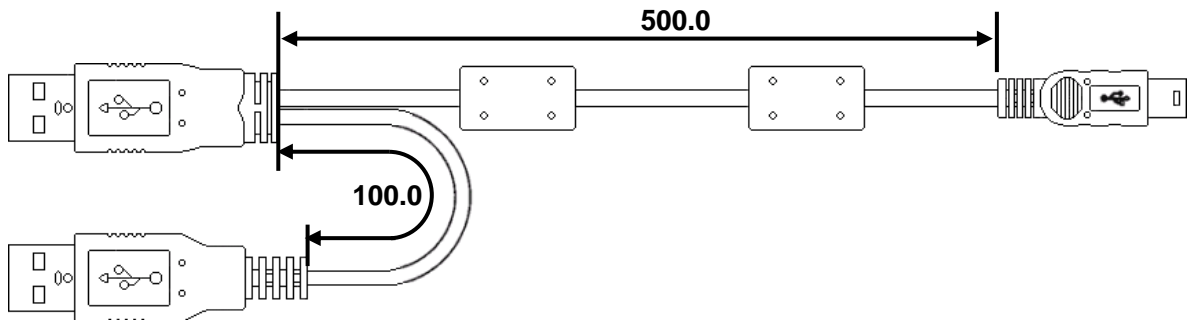
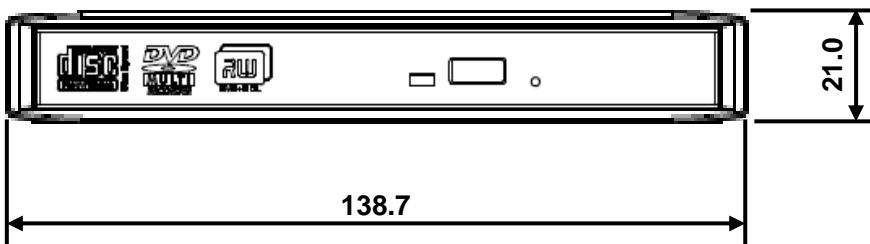
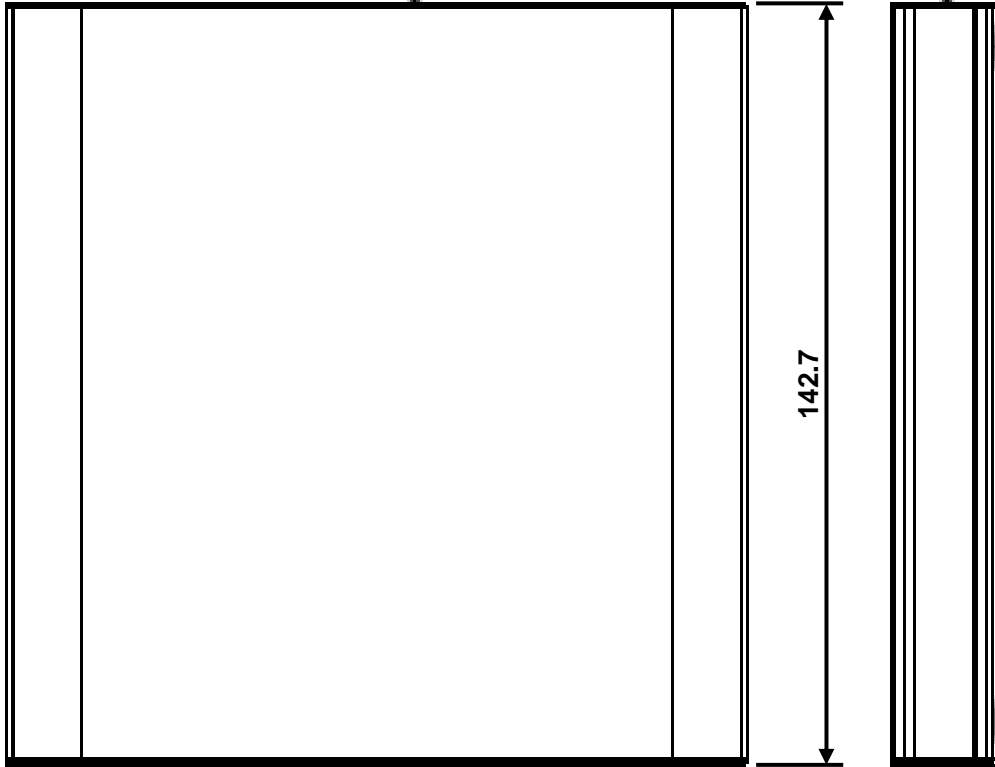
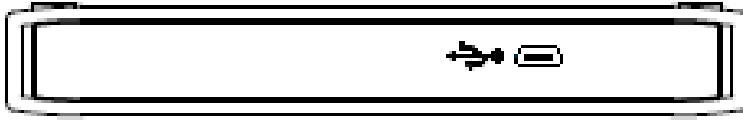

単位 : mm  
質量 : 約 0.5kg  
(ケーブル含む)



- ◆ 15 型 液晶ディスプレイ (タッチパネル内蔵 : FC-LD15WT)
- ◆ 15 型 液晶ディスプレイ (FC-LD15WZ)

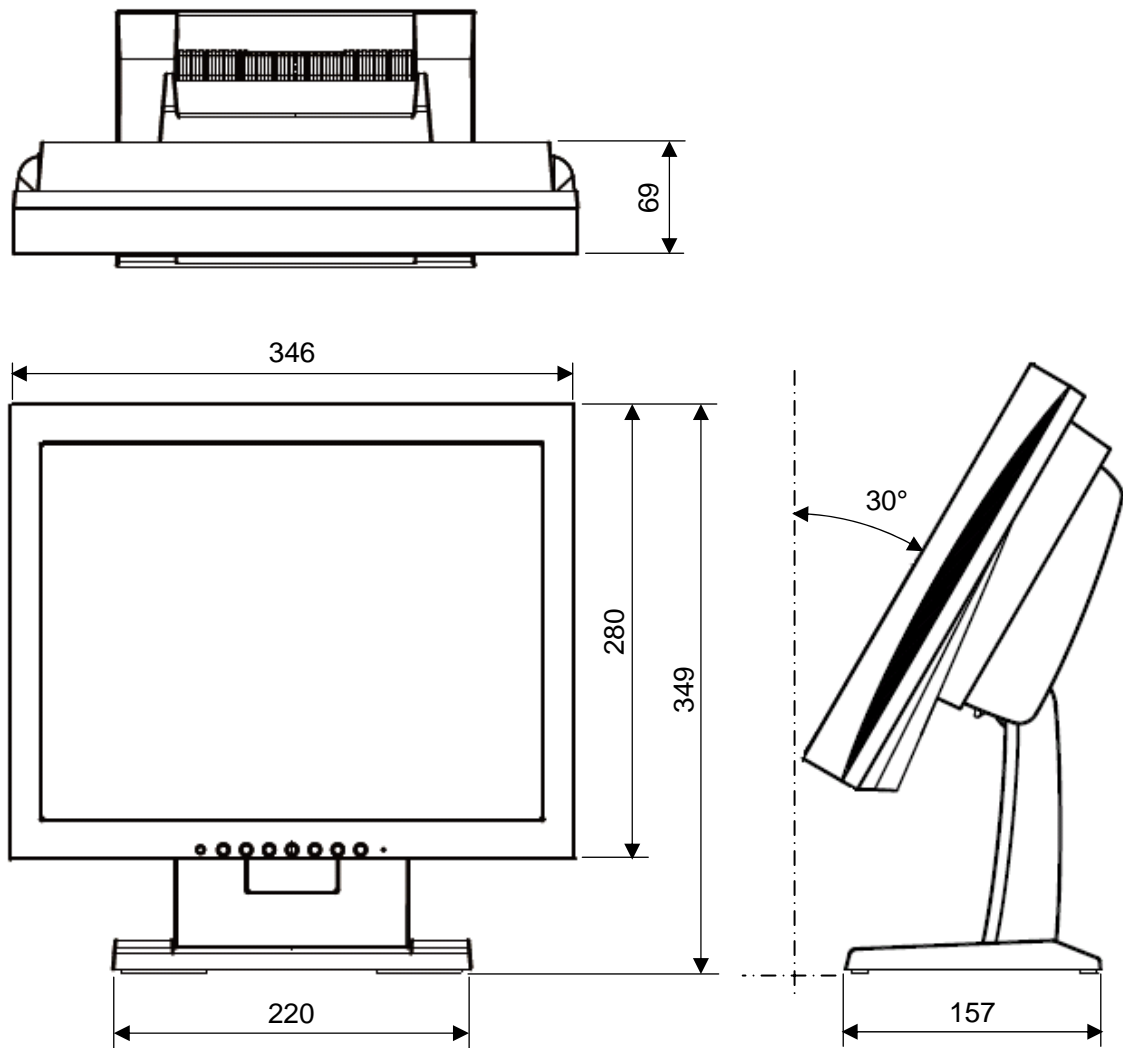

◆ RAS ボード用端子台セット (FC-TB004)

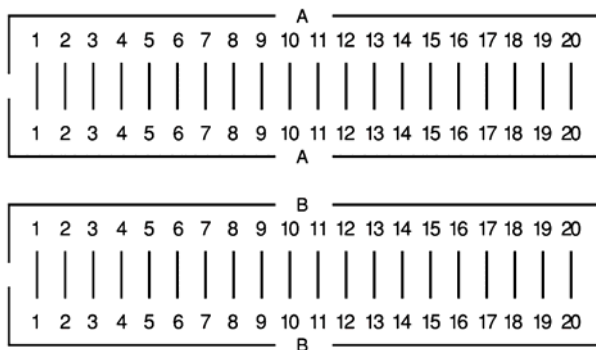
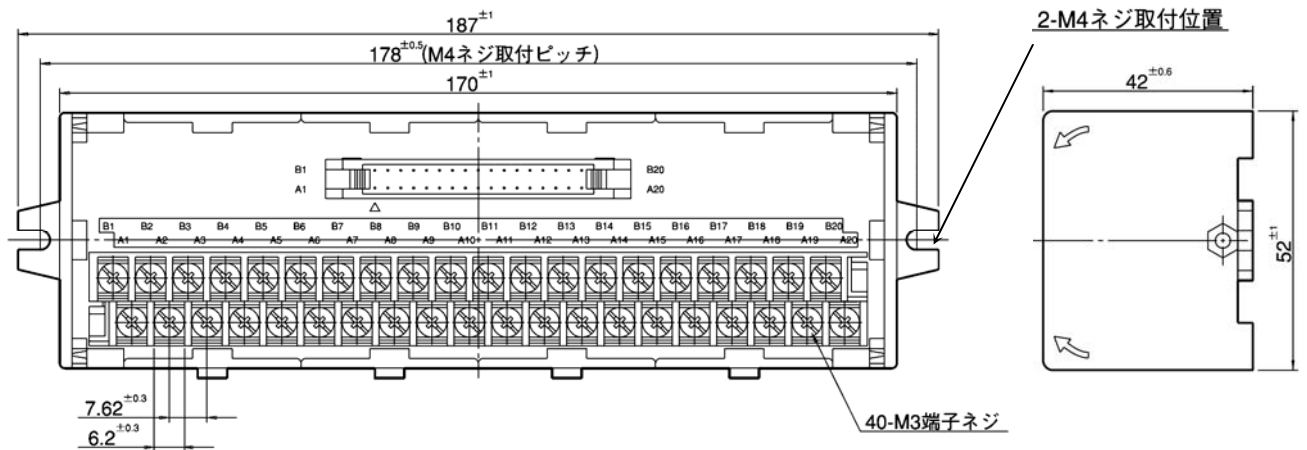

ケーブル長 : 1.2m  
 単位 : mm  
 質量 : 0.18kg

【固定方法】

⇒部にM4相当のネジで固定することができます。

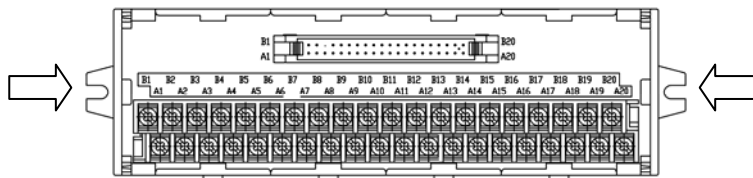

端子台を固定するネジ穴は、下記寸法のように加工してください。

