

◆ 本体 外形寸法図

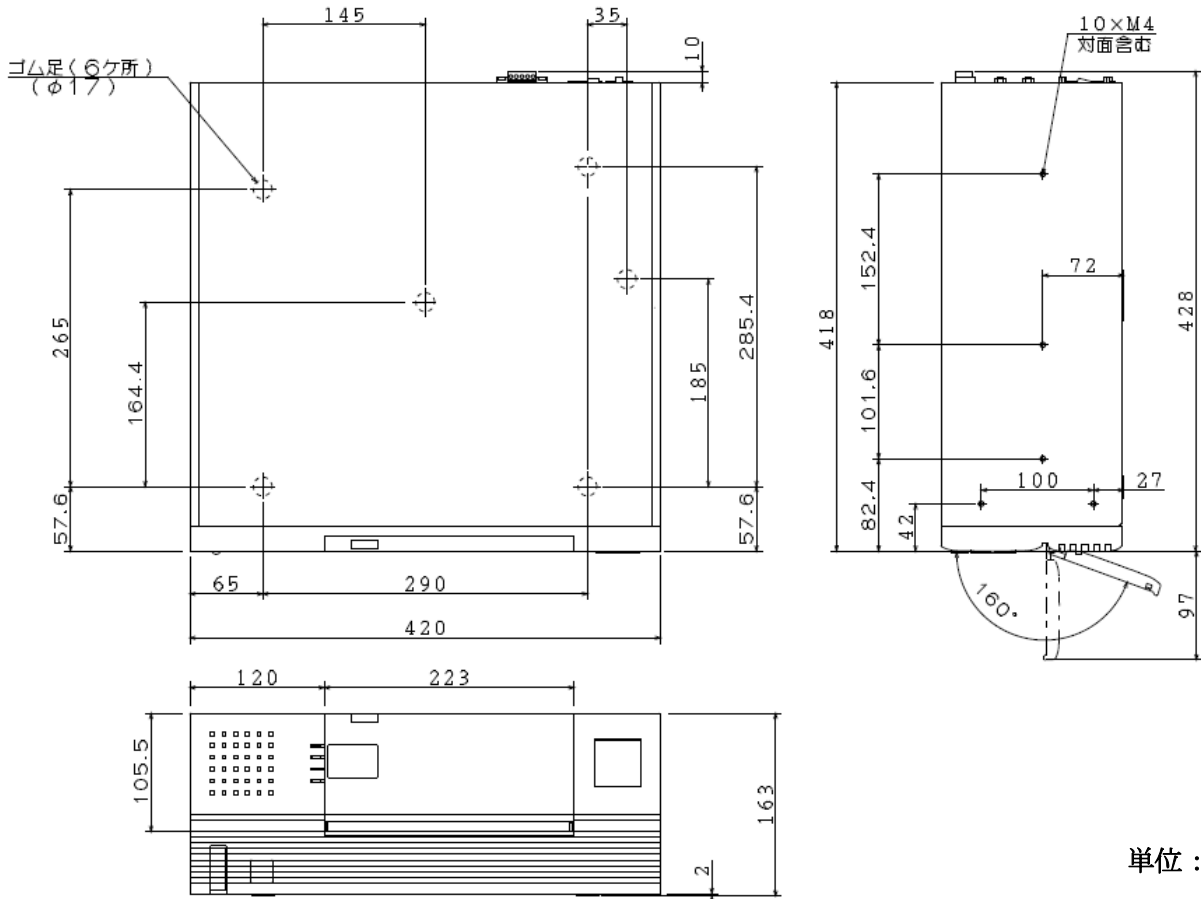

単位 : mm

塗装色 : ミストホワイト (NEC 標準 8510 色)  
 マンセル記号 : 5.5GY7.7/0.1 (ルーフカバー)  
 6.5GY7.5/0.1 (フロントマスク)

◆ 19 インチラック取付金具(FC-RK002R) 装着時 外形寸法図

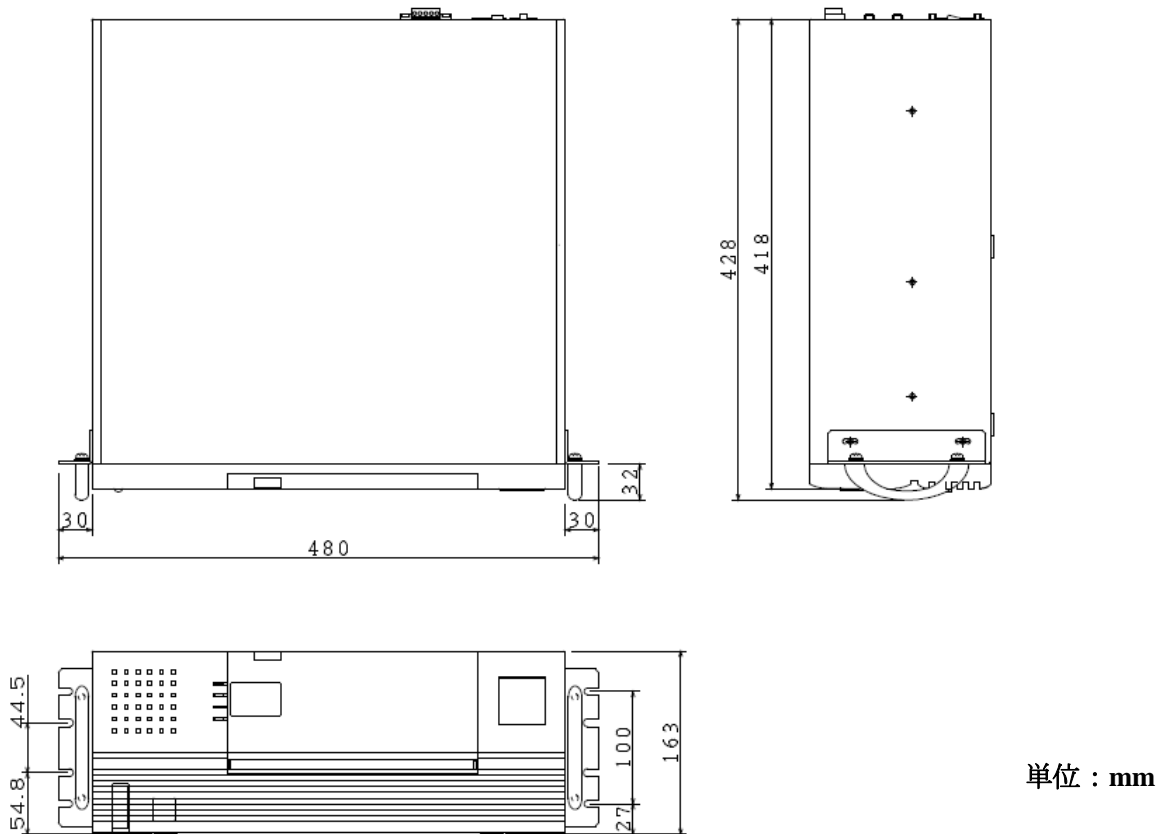

単位 : mm

※19 インチラック取付金具(FC-RK002R)の取付位置は、上下に 4.5mm 変更することができます。

◆ 防塵フィルタ(FC-FL006R) 装着時 外形寸法図

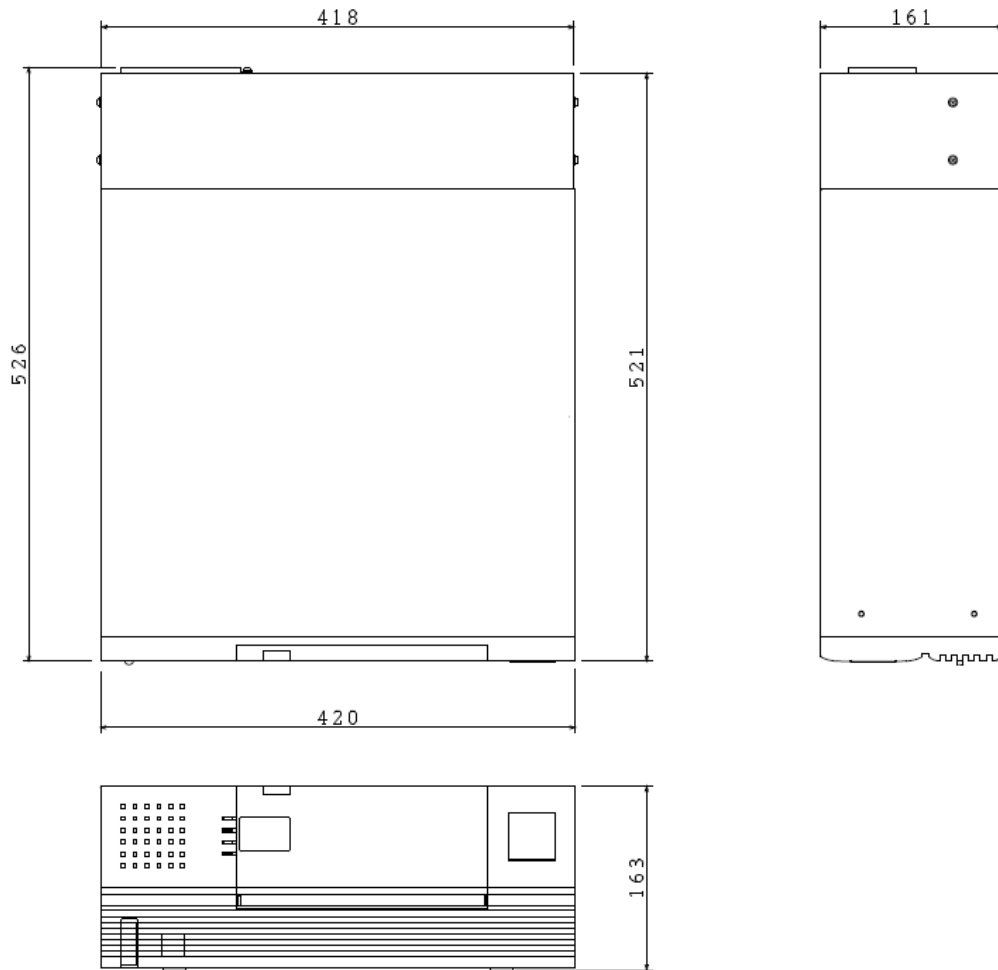

単位 : mm

◆ 19 インチラック 取付金具(FC-RK002R)

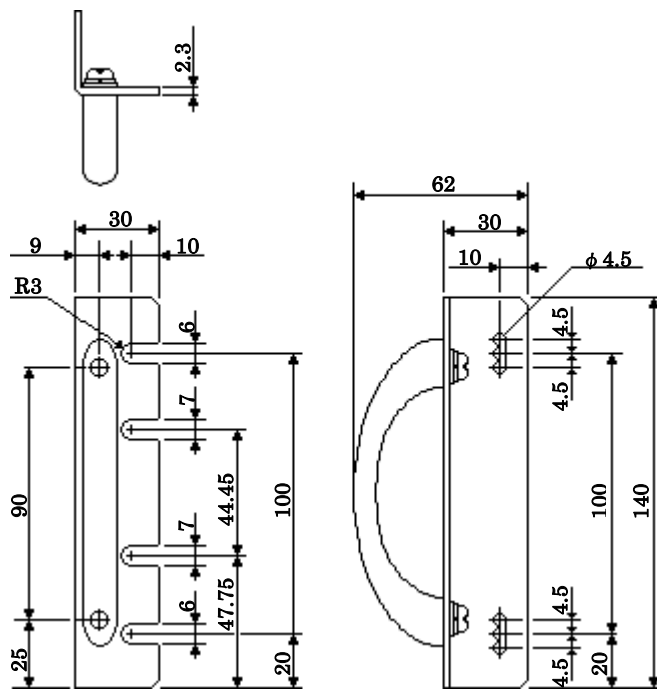

単位 : mm  
質量 : 0.2Kg×2

※19 インチラック 取付金具(FC-RK002R)の取付位置は、上下に 4.5mm 変更することができます。  
(通常はセンターで取り付けてください)

◆ 防塵フィルタ(FC-FL006R)

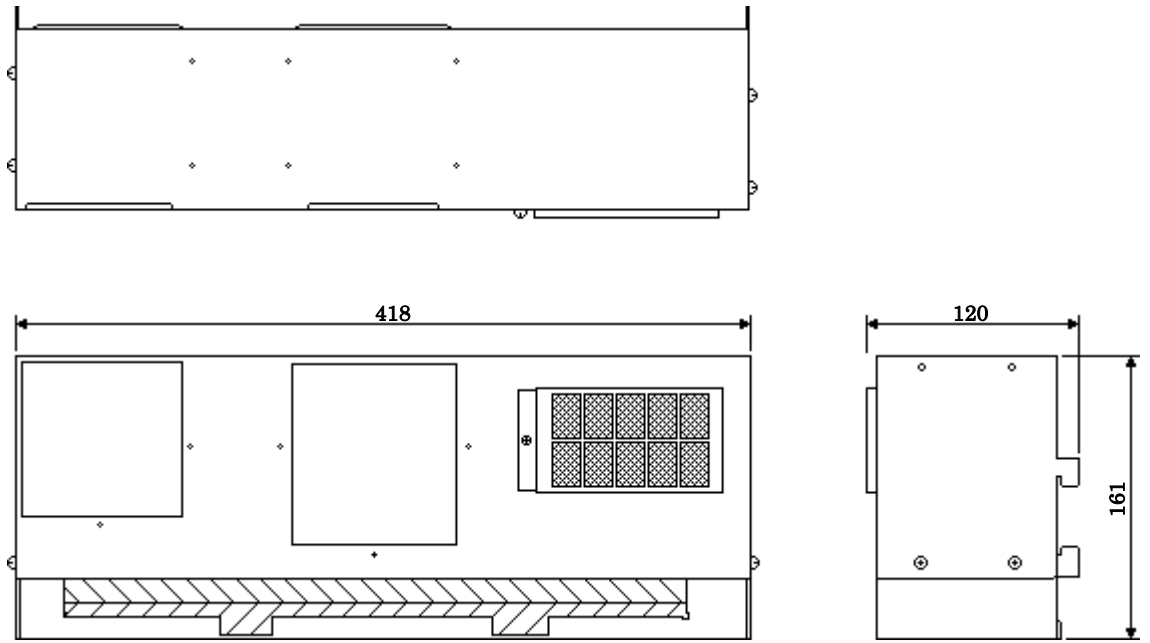

単位 : mm  
質量 : 1.6Kg

◆ キーボード / マウス 外形寸法図

①FC-KB001R

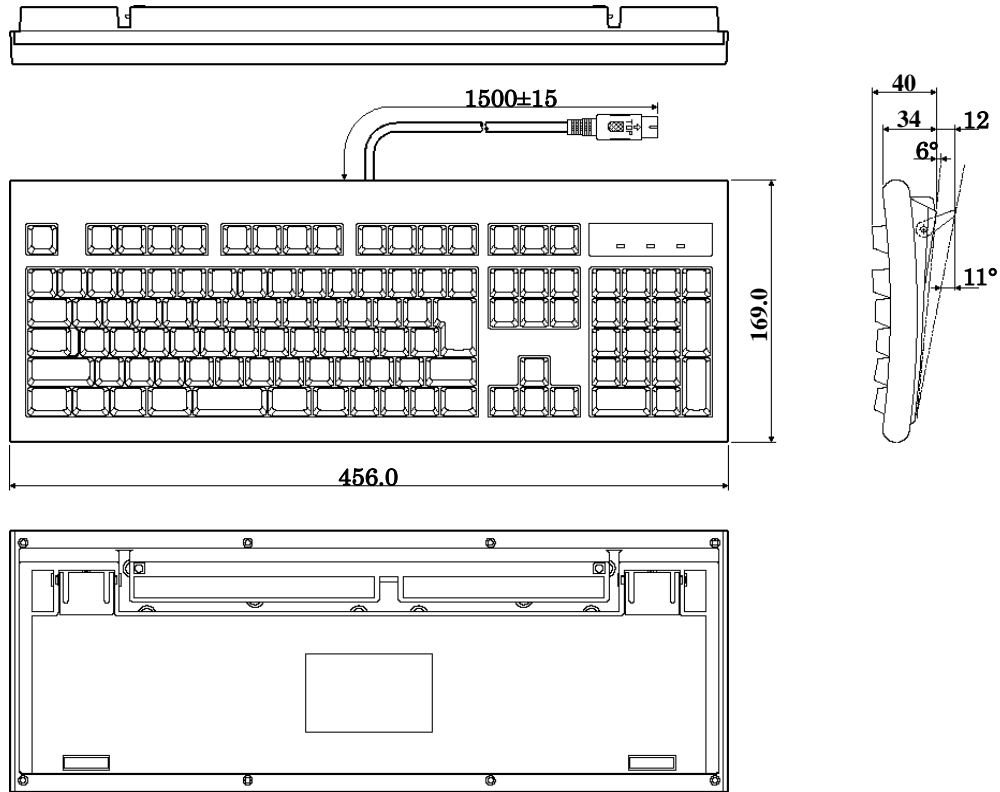

単位 : mm  
質量 : 0.85kg

②FC-KB003 (小型キーボード)

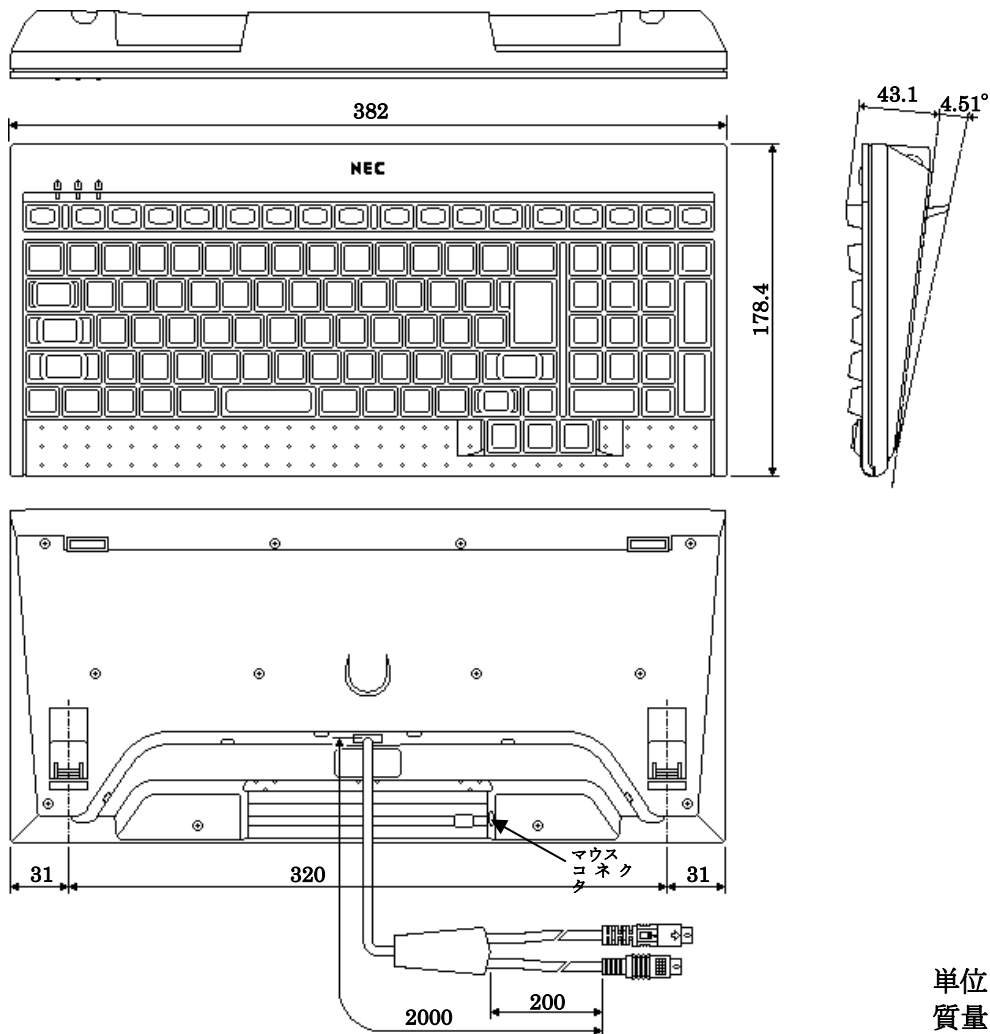

単位 : mm  
質量 : 1.2kg

③FC-KB005

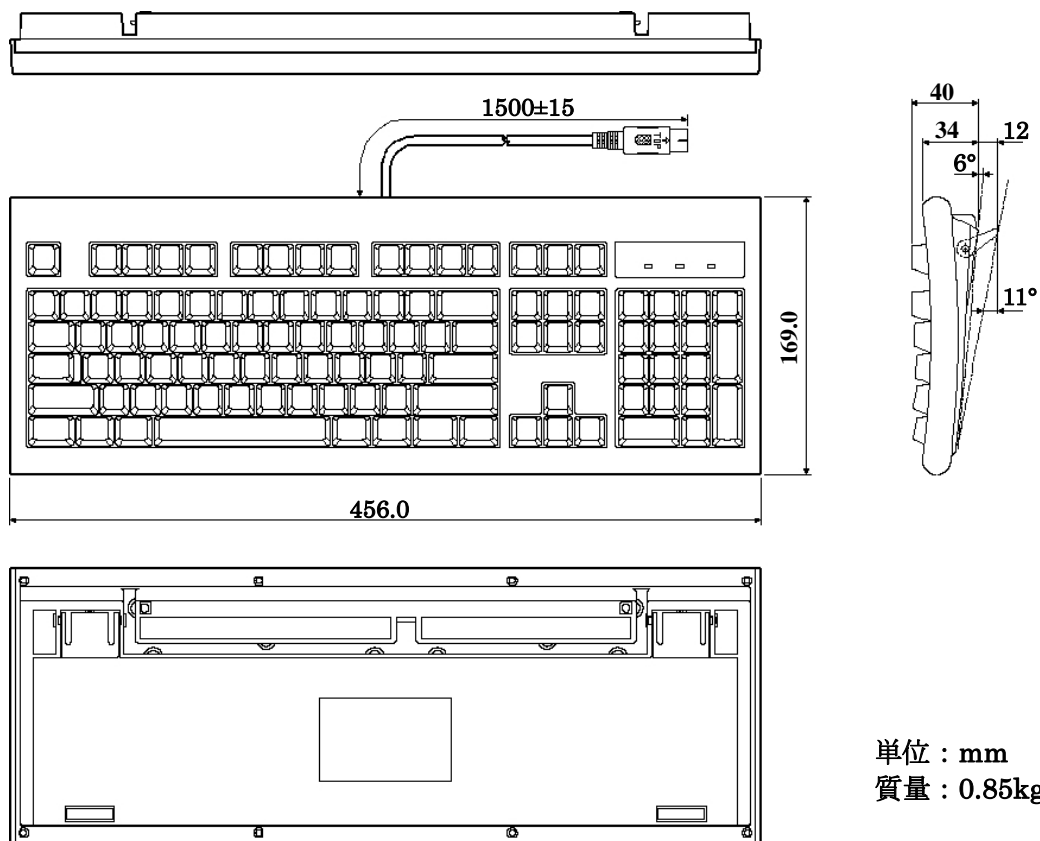

単位 : mm  
質量 : 0.85kg

④FC-KB006 (小型キーボード(PS/2))

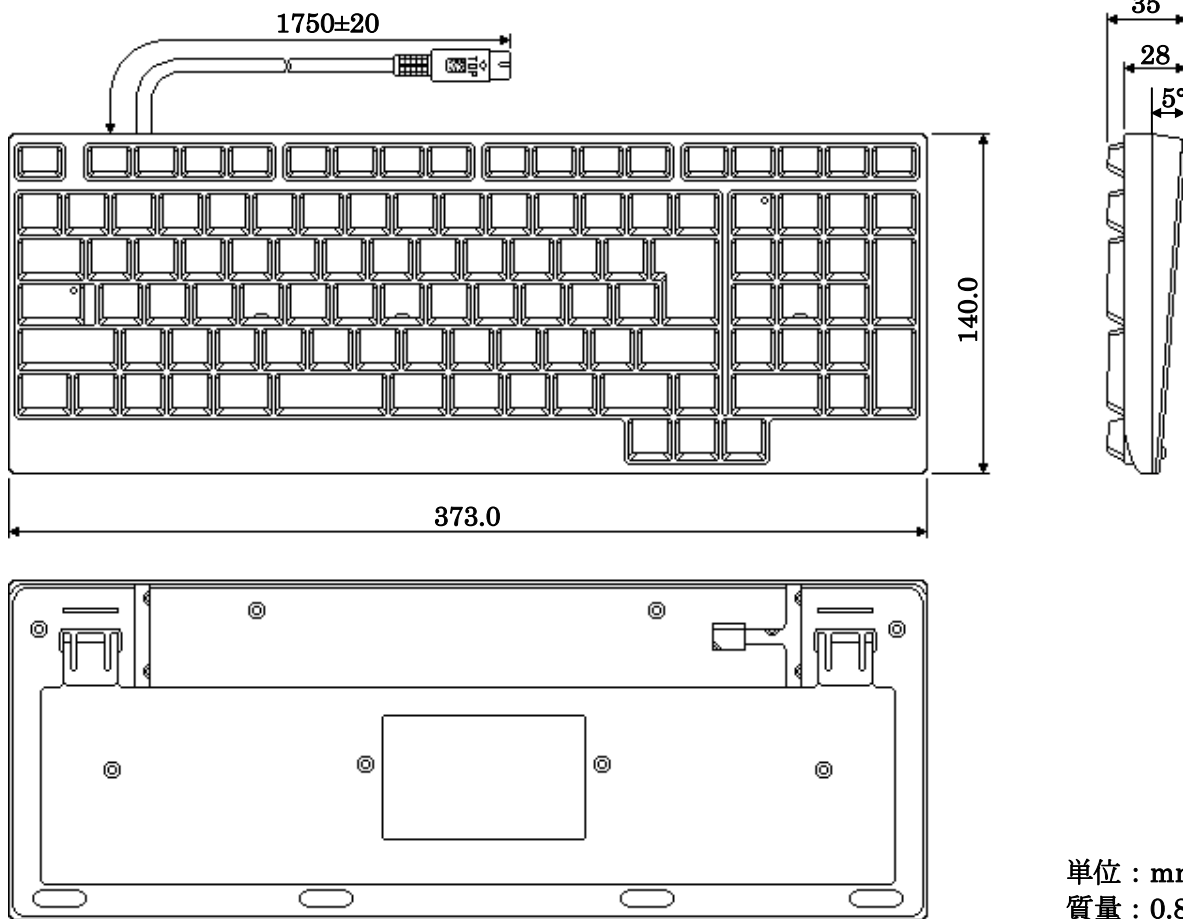

単位 : mm  
質量 : 0.8kg

⑤FC-MS002

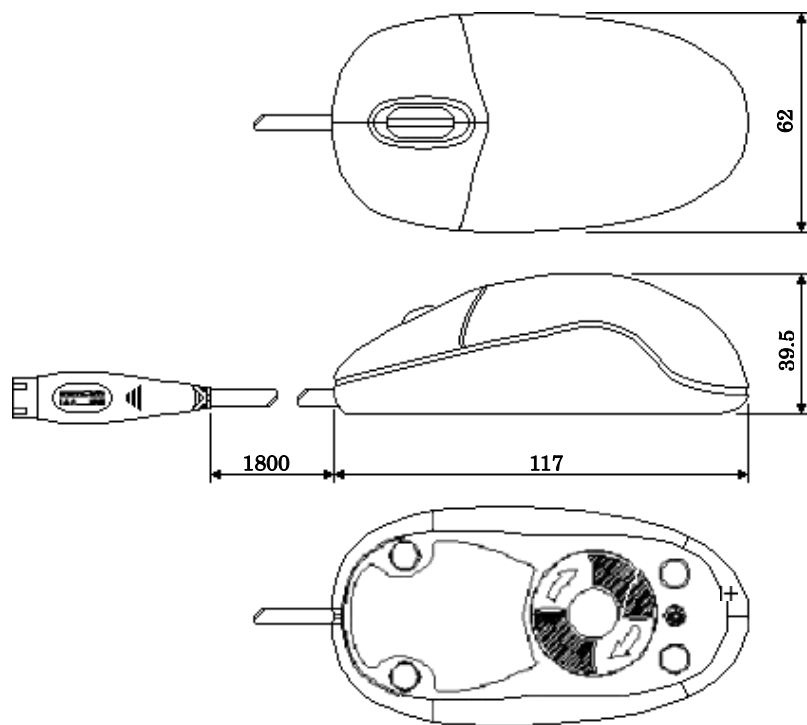

單位：mm  
質量：0.1kg

◆ RAS ボード用端子台セット (FC-TB001)

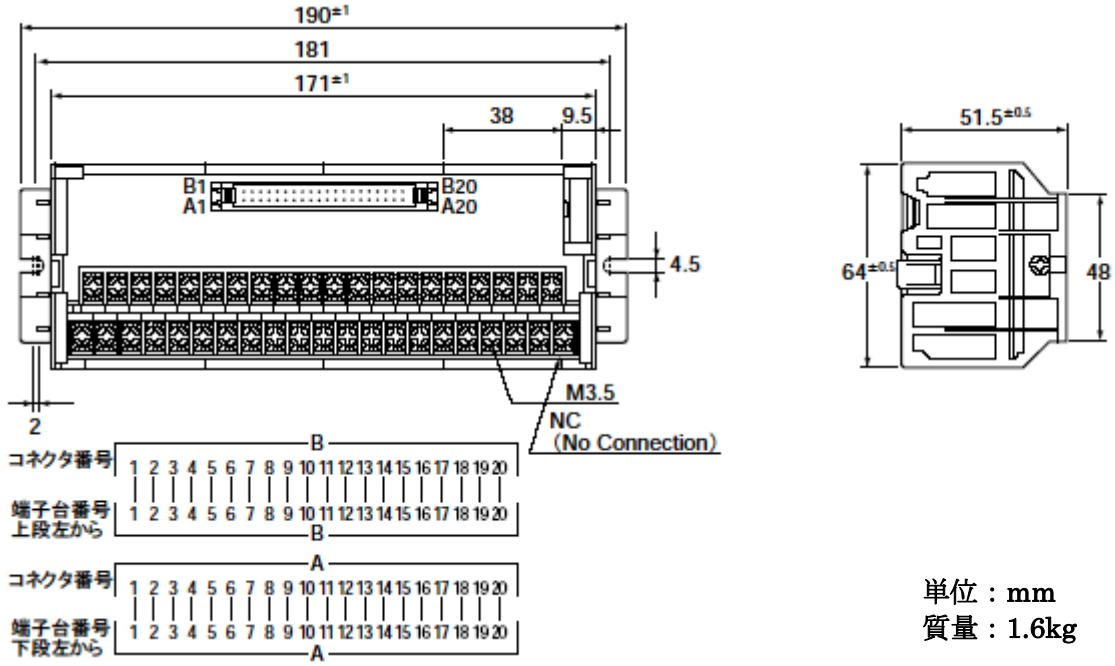

【固定方法】

⇒部にM4相当のネジで固定することができます。

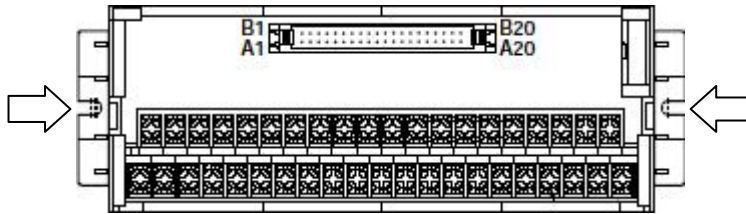

端子台を固定するネジ穴は、下記寸法のように加工してください。

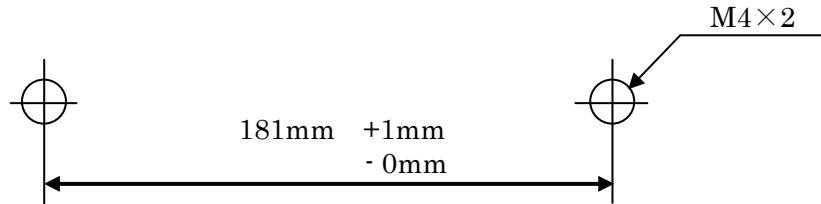

◆ 外付 3.5 型フロッピーディスクドライブ (FC-FD002U)

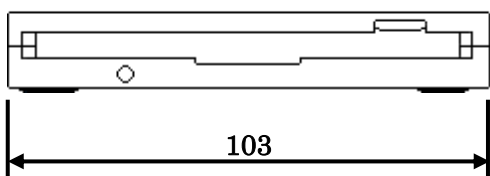
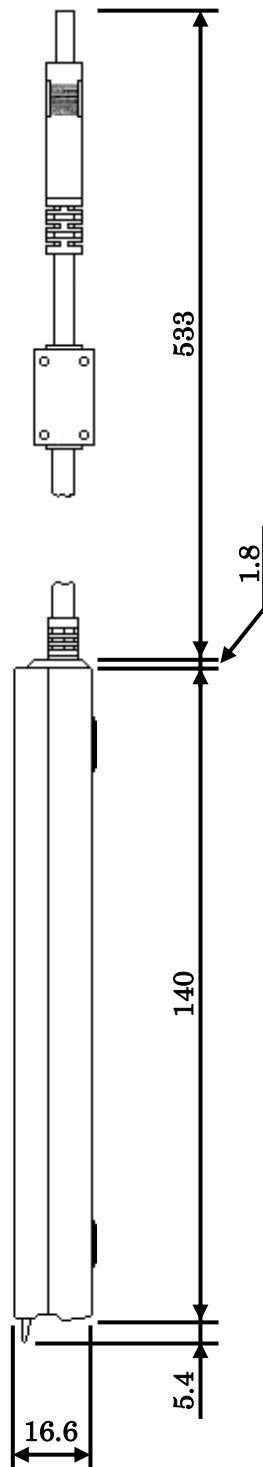
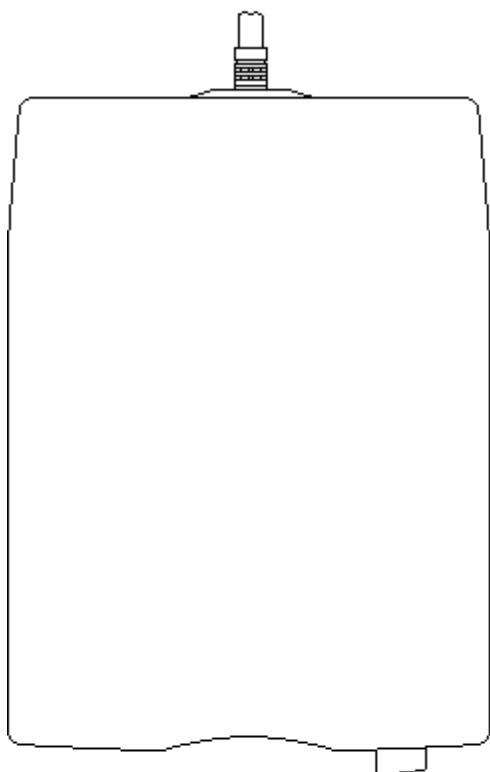
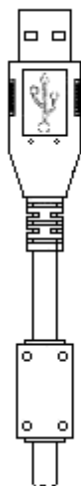
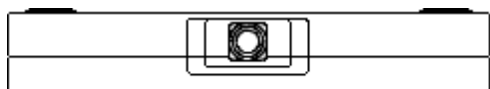

単位 : mm  
質量 : 約 0.3kg



- ◆ 外付 CD-R/RW with DVD-ROM ドライブ (FC-CW002U)
- ◆ 外付 DVD スーパーマルチドライブ(FC-DV002U)

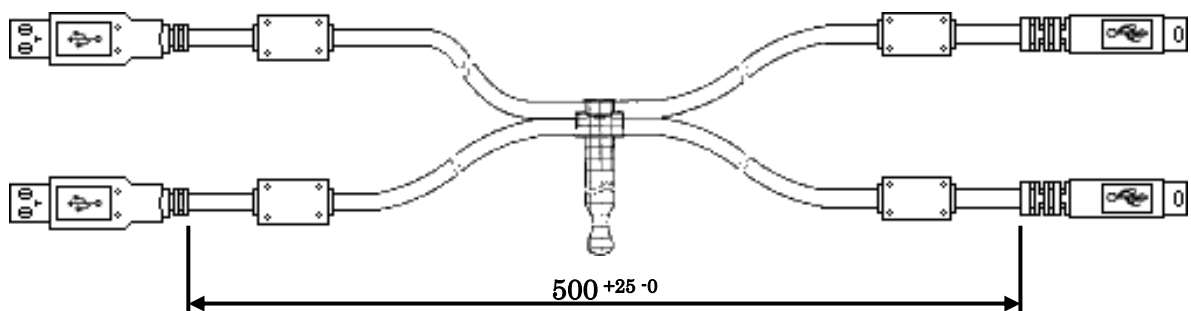
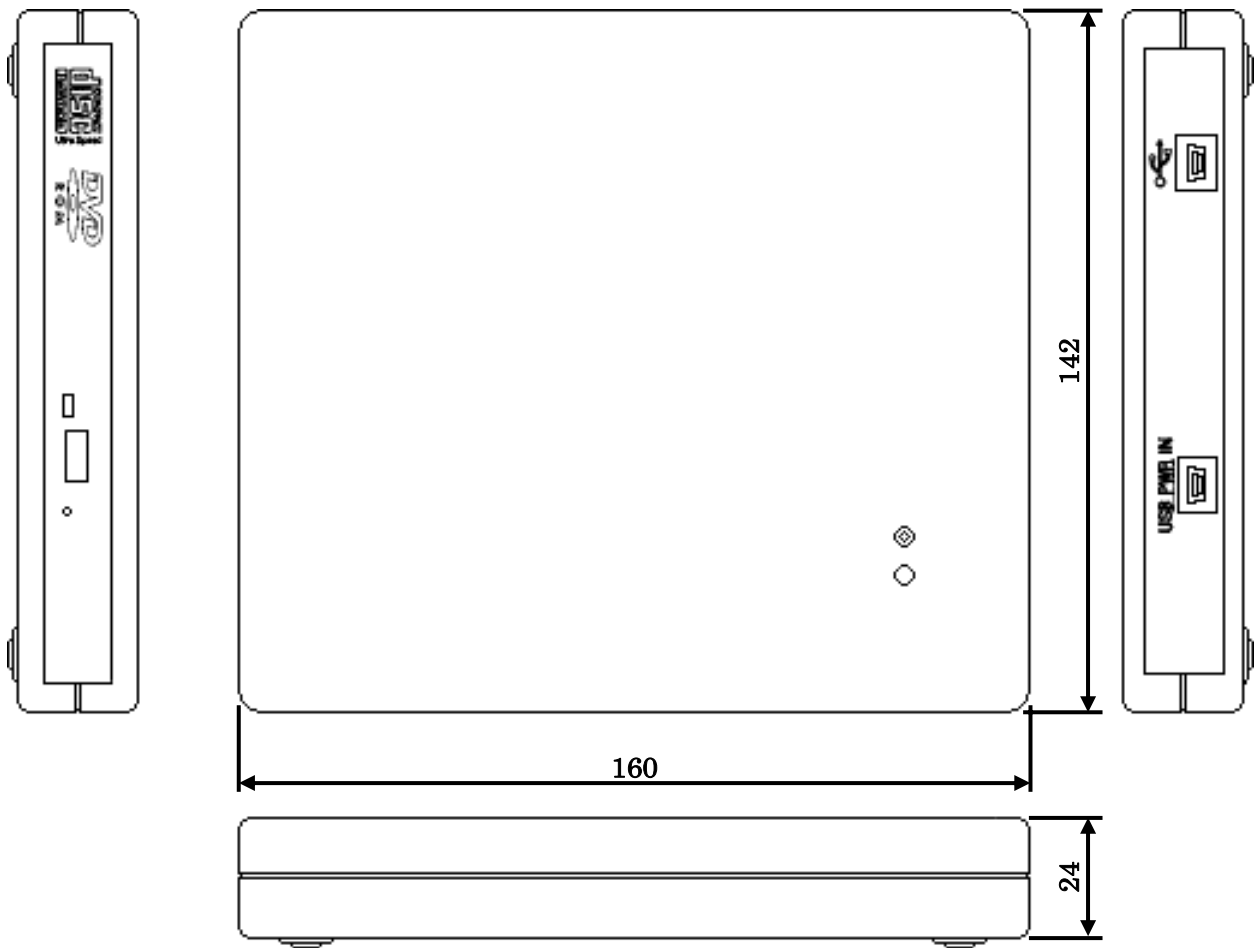

単位 : mm  
質量 : 約 0.45kg